

Рекомендации по хранению закалённого стекла.

Выдержка из «ГОСТа 32530-2013 Стекло и изделия из него. Маркировка, упаковка, транспортирование, хранение»

1. Изделия хранят в закрытых, сухих помещениях в распакованном виде (стекло с мягким покрытием - в упаковке по 5.6) или в таре (кроме контейнеров) при условии, если тара, прокладочные и уплотняющие материалы не подвергались увлажнению.
2. Температура в помещении для хранения изделий должна быть не менее 10 °С, относительная влажность воздуха - не более 70%.
3. В распакованном виде изделия хранят на пирамидах или стеллажах в наклонном положении в соответствии с рисунком 1, разделенными прокладочными материалами. Рис.1

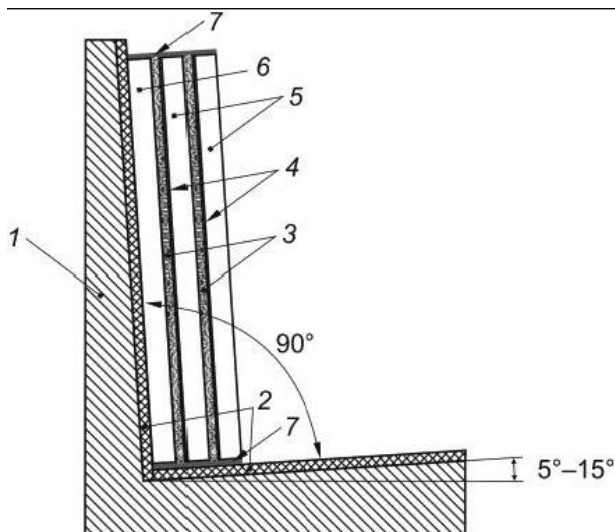

1 - опора; 2 - резиновые или войлочные подкладки; 3 - прокладочный материал; 4 - покрытие на стекле; 5 - стекло с мягким покрытием; 6 - лист бесцветного флоат-стекла; 7 - паронепроницаемая клейкая лента с осушителем.

4. Изделия в устойчивой таре хранят на ровной горизонтальной поверхности в один ярус. Возможность хранения в два яруса уточняют у изготовителя (поставщика) изделий.
5. Изделия в неустойчивой таре хранят в наклонном положении на специально предусмотренных опорах (пирамидах) аналогично хранению изделий в распакованном виде (см. рисунок 1) или вертикально, предусматривая для этого специальные крепления, препятствующие качанию и перемещению тары.
6. Запрещается опирать тару с изделиями на стены, колонны и другие, не предназначенные для этого опоры.
7. При хранении изделия следует защищать от механических и термических воздействий, атмосферных осадков, прямого солнечного света, влаги и агрессивных веществ.
8. В помещении для хранения не должны находиться материалы и вещества, которые могут вызвать повреждение изделий (кислоты, щелочи, соли, органические растворители, краски, лаки, строительные растворы и др.).
9. Срок хранения изделий устанавливают в договорах поставки или нормативных документах на изделия конкретного вида (типа).